



# 프로젝트 일정 관리 심화

## (16H)

 한동환, Ph.D.  
 ace@pminside.com  
 010-6205-3010



<http://www.pminside.com>

# 1. 과정 개요

과목명	프로젝트 일정 관리 심화
과정기간	2일/16H
과정개요	본 과정은 프로젝트의 일정 체계적으로 관리하기 위한 지식, 프로세스, 도구, 기법 등을 익힙니다. 또한 배운 지식을 토대로 소프트웨어를 활용하여 실제 프로젝트에서 활용 가능한 일정을 작성해봅니다.
과정목표	<ul style="list-style-type: none"> <li>- 프로젝트 일정 관리의 기본 개념의 이해.</li> <li>- 프로젝트 일정 관리에 대한 필수 Knowledge 학습.</li> <li>- 프로젝트 일정 관리의 효율을 높여주는 Tool &amp; Technique 학습.</li> </ul>
과정대상	- PM(Project Manager) 직무 수행자 및 예정자, PL(Project Leader), Project Team Member, 프로젝트 일정 관리자(Scheduler)
교재	자체 제작 교재
과정특징	<ul style="list-style-type: none"> <li>- 이론과 실습을 병행하여 진행하므로 학습한 내용을 바로 실무에 적용할 수 있습니다.</li> <li>- 토론을 통해 서로의 생각을 공유하고 정리합니다.</li> </ul>

Module	Contents
1	<b>일정 관리 개요</b> - 본 모듈에서는 토론을 통해 프로젝트 일정 관리의 필요 조건을 도출하고 향후 일정 관리에 대한 접근 방향을 설정합니다. 아울러 프로젝트 일정 관리에 대한 기본 개념을 이해합니다.
2	<b>일정 관리 방법과 도구</b> - 본 모듈에서는 일정을 관리하는 여러가지 방법과 일정 관리에 사용할 수 있는 도구에 대해 알아봅니다.
3	<b>일정 관리 실무</b> - 본 모듈에서는 프로젝트에서 일정 모델을 생성하고 유지하는 방법을 이해하고 일정 정보를 공유하기 위한 의사소통 방법을 이해합니다.
4	<b>애자일 방법</b> - 본 모듈에서는 지속적으로 확대되고 있는 애자일 방법을 이해합니다. 애자일 방법에서는 프로젝트 일정 관리를 어떻게 하는지 알아보고 우리 조직에서 애자일을 적용할 때 체크해야 할 사항들을 알아봅니다.
5	<b>Wrap Up</b>

## 2. 과정상세

### Contents

#### **Module 1. 일정 관리 개요(3H)**

- 왜 일정 관리가 필요한가?  
일정 모델과 인스턴스  
프로젝트 관리와 일정 관리
- [토론] 체계적이고 효율적으로 일정을 관리하기 위해서 필요한 사항 도출하기
- [실습] 프로젝트 관리와 일정 관리
- [실습] 프로젝트 생애주기와 일정 관리

본 모듈에서는 프로젝트 일정을 관리해야 하는 이유를 이해하고 프로젝트 관리 전체와 일정 관리와의 관계성을 이해합니다. 토론과 실습으로 일정 관리의 기본 사항을 이해합니다.

#### **Module 2. 일정 관리 방법과 도구(5H)**

- 프로젝트 생애주기와 일정 관리 방법  
주요 일정 관리 방법  
일정 관리 도구
- [실습] Critical path 찾기
- [실습] 엑셀의 함수를 이용한 간트차트 작성하기
- [실습] ProjectLibre를 활용한 프로젝트 일정 작성하기

본 모듈에서는 프로젝트 생애주기에 따른 일정 관리 방법을 알아보고 주요 일정 관리 방법을 이해합니다. 또한 엑셀의 함수 기능을 이용하여 자동화된 간트차트를 작성하는 실습을 진행하며, MS Project와 거의 유사한 ProjectLibre로 일정 작성 실습을 진행합니다.

## 2. 과정상세

### Contents

#### **Module 3. 일정 관리 실무(3H)**

- 일정 관리
- 일정 모델 생성
- 일정 모델 유지관리
- 일정 모델 분석
- 의사소통 및 보고

본 모듈에서는 실무에서 일정을 관리하기 위해 필요한 사항 전반에 대해 상세히 알아봅니다.

#### **Module 4. 애자일 방법(4H)**

- Agile manifesto & principles
- Agile mindset
- Waterfall vs. Agile
- Agile competency
- 언제 애자일을 사용하는가?
- [실습] 플래닝 포커로 스토리 포인트 추정하기.

본 모듈에서는 애자일 방법을 사용할 경우 일정 관리를 어떻게 하는지 이해합니다.

#### **Module 5. Wrap Up(1H)**

본 모듈에서는 그 동안 학습한 내용을 바탕으로 앞으로 현업에서 어떻게 할지 생각을 정리하고 액션 플랜을 수립합니다.

# 3. 과정 슬라이드 예시



일정 모델

▶ 일정 모델은 다양한 프로젝트 구성 요소(예: 활동, 자원, 논리적 관계 등)를 합리적으로 구성 및 통합하여 프로젝트 관리 팀이 사용할 수 있는 정보를 최적화하고 승인된 일정 기준 내에서 프로젝트를 성공적으로 완료하게 함.

https://bit.ly/3eVUJ7k

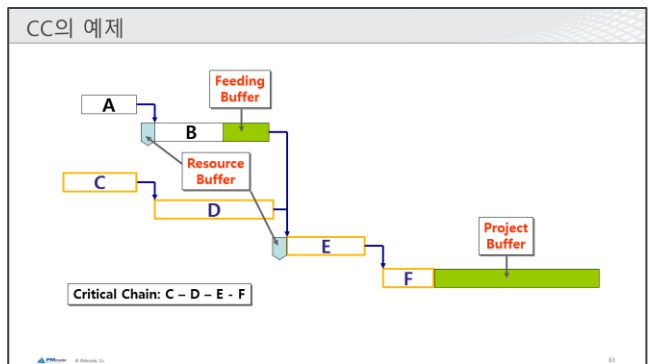
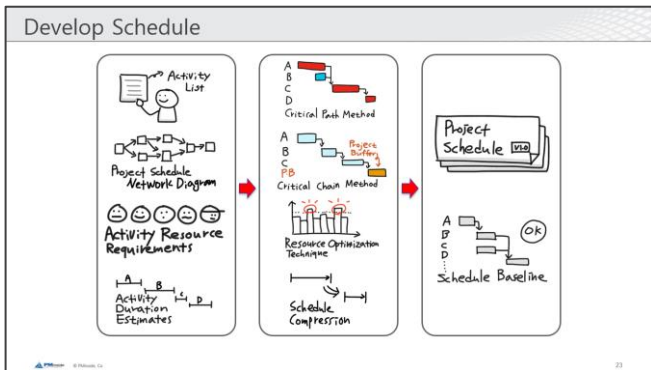
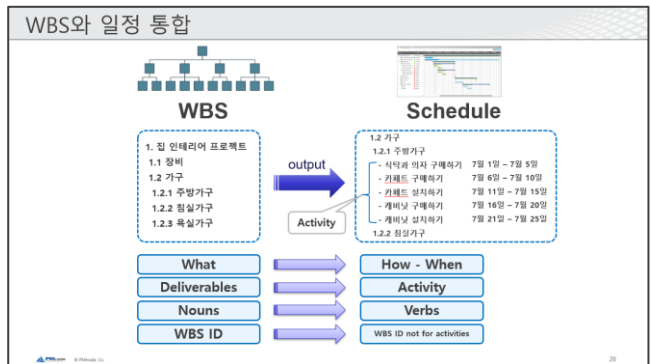
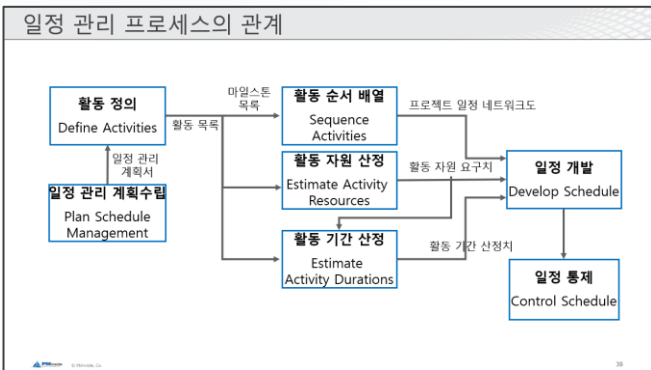

## 4. 수강후기

좋은 예시와 활동을 통해 많은 정보를 배웠습니다.  
(차트 사용, 일정 관리, 애자일)

일정 관리라는게 생각보다 단순한 것이 아니라 여러 상황별로 다르게 적용할 수 있는 다양한 도구, 기법들이 있다는 것을 깨달았고 추후 실무에 적용할 수 있을 것 같습니다.

단순한 '스케줄링'이라는 개념만 알고 있었는데, 전체 PM 일정 흐름을 배워서 좋았습니다.

자세한 예시와 업무/일상 생활에 도움이 될 만한 강의였습니다. 일정 관리에 대한 디테일한 기법 적용 등 여러가지 예시가 도움이 되었습니다.

생각보다 다양하고 많은 일정 관리 방법이 있다는 지식을 얻어서 좋았습니다.

이론을 바탕으로 각자 실무에서 겪은 점과 경험을 공유할 수 있어 좋았음.

이론적인 접근과 실습을 해봄으로써 몸소 배울 수 있는 점은 매우 좋았습니다.

간트차트, 프로젝트리브레, 애자일 등 다양한 일정 관리 도구와 방법의 존재와 실제 활용법을 경험해 볼 수 있어서 좋았습니다.

강사님의 편안하고 쉬운 설명이 좋았습니다. 특히 프로젝트리브레 실습이 좋았으며, 실무에 적용해볼 생각도 있습니다.

**“피엠인사이드는 최고의 교육을  
위해 항상 최선을 다하고  
있습니다.”**

